

# ACQUA

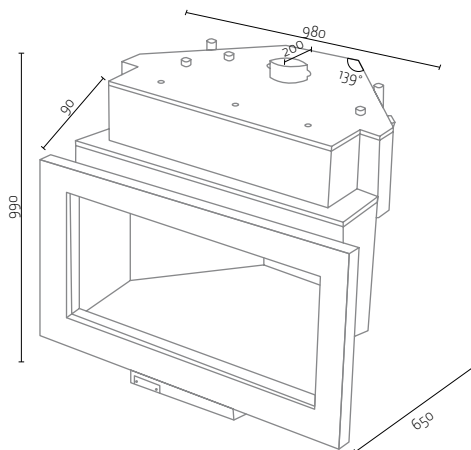

## CARACTERÍSTICAS

CARACTERÍSTICAS	ACQUA
POTÊNCIA DE UTILIZAÇÃO (kW)	21,0 - 39,0
POTÊNCIA DE UTILIZAÇÃO (kcal)	18100 - 33500
CONSUMO DE LENHA (kg/hora)	5,0 - 9,3
EMISSÕES DE CO (a 13% oxigénio)	0,8
EMISSÕES DE CO <sub>2</sub> (%)	13,9
PESO (kg)	215
DIÂMETRO DA CHAMINÉ (em mm)	200
POTÊNCIA NOMINAL (kW)	30,0
POTÊNCIA MÉDIA DA ÁGUA (kW)	16,5
VOLUME DE ÁGUA (litros)	45
PRESSÃO MÁXIMA (bar)	3



## CLASSE DE EFICIÊNCIA



# ECOFOGO

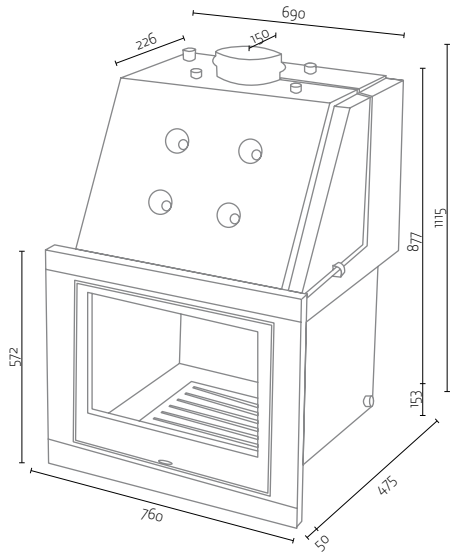

Comercializado por- MACOF- TROFA rua das indústrias 2213 Lantemil 252416937

## CARACTERÍSTICAS

## ECOFOGO

POTÊNCIA DE UTILIZAÇÃO (kW)	20,3 - 37,7
POTÊNCIA DE UTILIZAÇÃO (kcal)	17500 - 32400
CONSUMO DE LENHA (kg/hora)	4,8 - 9,0
EMISSÕES DE CO (a 13% oxigénio)	0,56
EMISSÕES DE CO <sub>2</sub> (%)	10,6
PESO (kg)	200
DIÂMETRO DA CHAMINÉ (em mm)	180
POTÊNCIA NOMINAL (kW)	29,0
POTÊNCIA MÉDIA DA ÁGUA (kW)	20,5
VOLUME DE ÁGUA (litros)	30
PRESSÃO MÁXIMA (bar)	3



## CLASSE DE EFICIÊNCIA



# ZAIMA

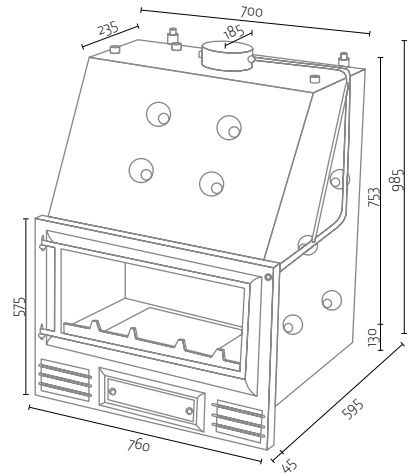

Comercializado por- MACOF- TROFA rua das indústrias 2213 Lanternil 252416937

## CARACTERÍSTICAS

## ZAIMA

POTÊNCIA DE UTILIZAÇÃO (kW)	20,7 - 38,4
POTÊNCIA DE UTILIZAÇÃO (kcal)	17800 - 33000
CONSUMO DE LENHA (kg/hora)	4,9 - 9,1
EMISSÕES DE CO (a 13% oxigénio)	0,56
EMISSÕES DE CO <sub>2</sub> (%)	10,5
PESO (kg)	200
DIÂMETRO DA CHAMINÉ (em mm)	200
POTÊNCIA NOMINAL (kW)	29,5
POTÊNCIA MÉDIA DA ÁGUA (kW)	23,5
VOLUME DE ÁGUA (litros)	40
PRESSÃO MÁXIMA (bar)	3



## CLASSE DE EFICIÊNCIA



# DOMUS 100

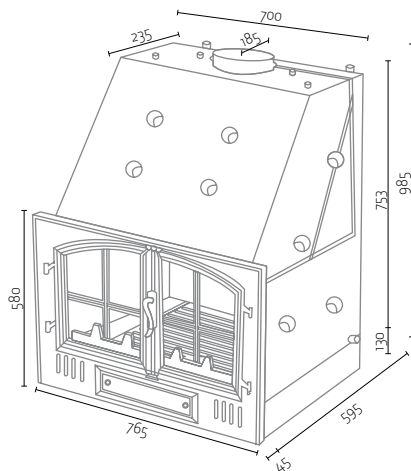

Comercializado por- MACOF- TROFA rua das indústrias 2213 Lanternil 252416937

CARACTERÍSTICAS	DOMUS 100
POTÊNCIA DE UTILIZAÇÃO (kW)	20,7 - 38,4
POTÊNCIA DE UTILIZAÇÃO (kcal)	17800 - 33000
CONSUMO DE LENHA (kg/hora)	4,9 - 9,1
EMISSÕES DE CO (a 13% oxigénio)	0,56
EMISSÕES DE CO <sub>2</sub> (%)	10,5
PESO (kg)	210
DIÂMETRO DA CHAMINÉ (em mm)	200
POTÊNCIA NOMINAL (kW)	29,5
POTÊNCIA MÉDIA DA ÁGUA (kW)	23,5
VOLUME DE ÁGUA (litros)	40
PRESSÃO MÁXIMA (bar)	3



### CLASSE DE EFICIÊNCIA



# DOMUS 100 A

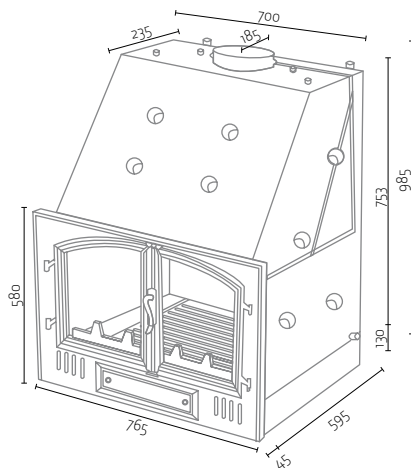

Comercializado por- MACOF- TROFA rua das indústrias 2213 Lantemil 252416937

CARACTERÍSTICAS	DOMUS 100 A
POTÊNCIA DE UTILIZAÇÃO (kW)	20,7 - 38,4
POTÊNCIA DE UTILIZAÇÃO (kcal)	17800 - 33000
CONSUMO DE LENHA (kg/hora)	4,9 - 9,1
EMISSÕES DE CO (a 13% oxigénio)	0,56
EMISSÕES DE CO <sub>2</sub> (%)	10,5
PESO (kg)	210
DIÂMETRO DA CHAMINÉ (em mm)	200
POTÊNCIA NOMINAL (kW)	29,5
POTÊNCIA MÉDIA DA ÁGUA (kW)	23,5
VOLUME DE ÁGUA (litros)	40
PRESSÃO MÁXIMA (bar)	3



### CLASSE DE EFICIÊNCIA

